

III° CONVEGNO BVS-P

## LETTERATURA SCIENTIFICA E BIBLIOTECHE BIOMEDICHE:

## L'AGGIORNAMENTO DEI PROFESSIONISTI IN SANITÀ

MERCOLEDÌ, 7 GIUGNO 2023

Sala Conferenza Ordine dei Medici di Torino  
Corso Francia, 8 - Torino

**bvs-p**

Biblioteca Virtuale per la Salute - Piemonte



## Cultura della formazione e pratiche di autoformazione

**Vincenzo Alastra**

Responsabile Formazione e Sviluppo Risorse Umane – ASLBI  
Università di Torino – Dipartimento Culture, Politica e Società  
Membro Commissione ECM Regione Piemonte



UNIVERSITÀ  
DI TORINO





# Uno sguardo sulla cultura della Formazione

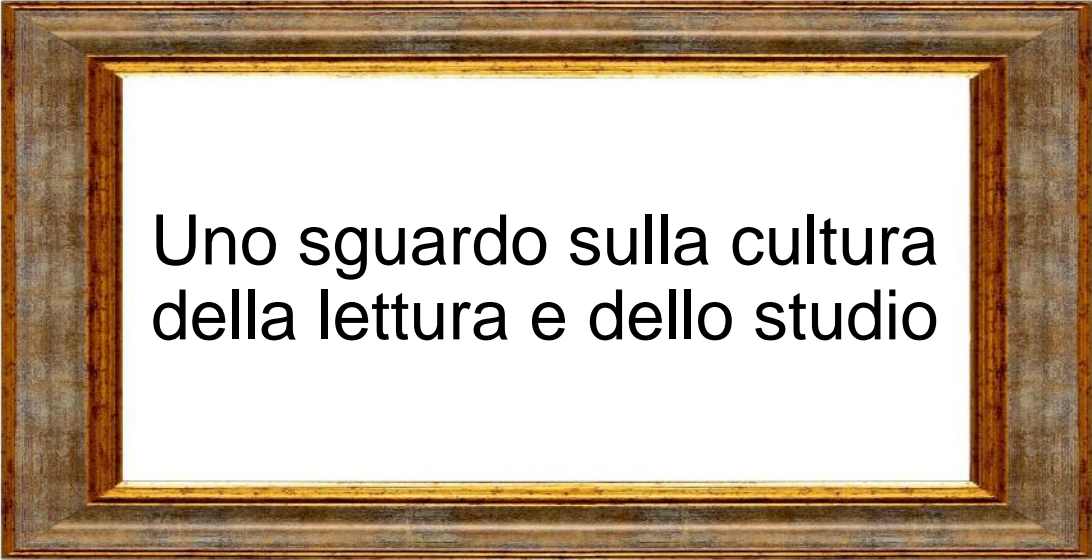

Uno sguardo sulla cultura  
della lettura e dello studio



# 😊 SULLA CULTURA DELLA FORMAZIONE

Siamo un Paese schizofrenico:



**Documenti, norme in  
materia, dichiarazioni  
ufficiali e ...**

**Vs Realtà**

☺ **La Formazione è il problema del nostro Paese.**



# Sulla cultura della formazione

Sui limiti dell'obbligatorietà



**L'apprendimento richiede un processo di adesione volontaria.**

**L'apprendimento è una porta che si apre dal di dentro**

*Marco Rotondi*

*«Formazione senza aula»*

# Sulla cultura della formazione

## Rappresentazione del processo formativo

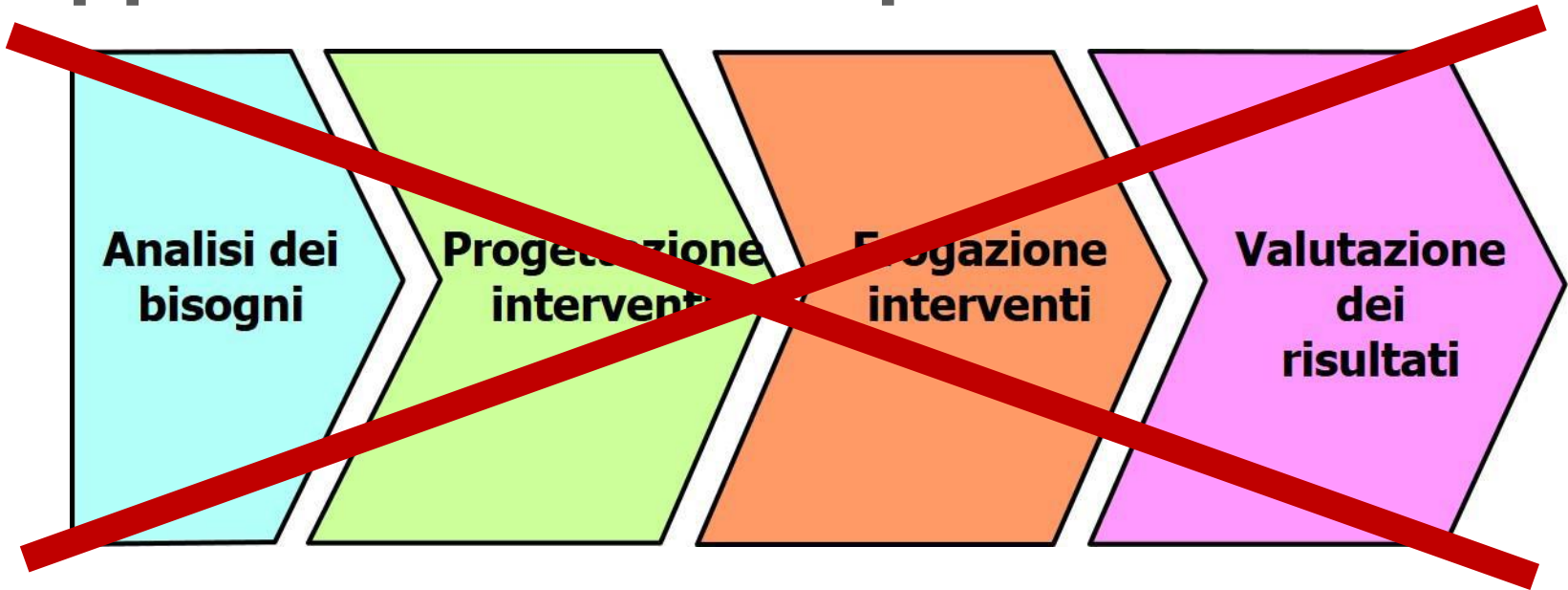

**Si confonde la linearità logica con la  
quale si rappresenta un processo con la  
complessità del reale**

# Sulla cultura della formazione

*Visione  
ingegneristica*

*Complessità  
della realtà*

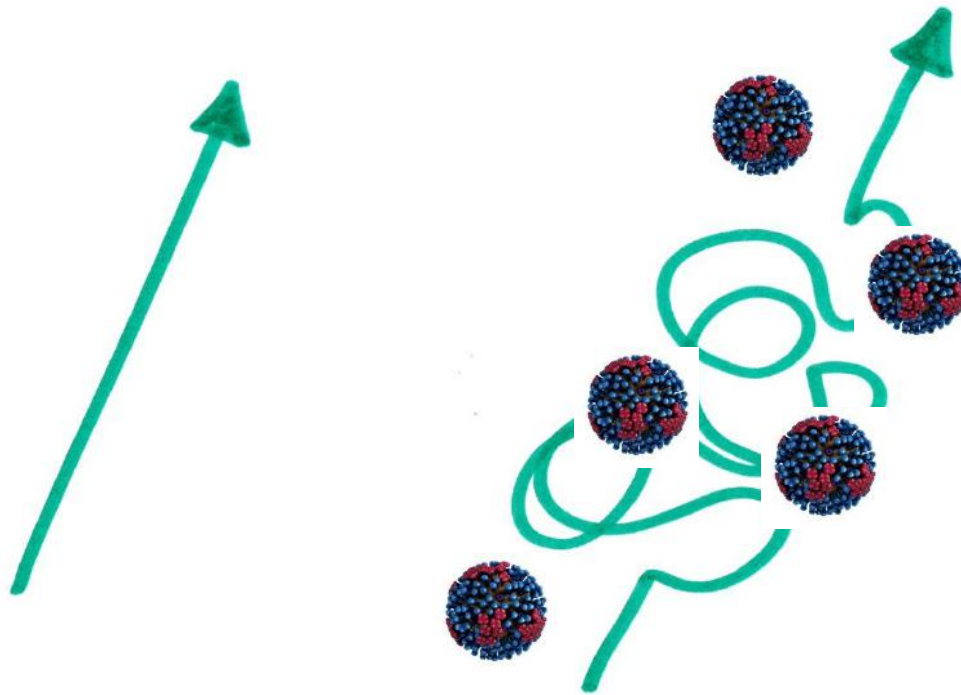

# Sulla cultura della formazione

## *Pensiero calcolante Vs Pensiero riflessivo*

### *Conoscere Vs pensare*

Un pensiero “**calcolante**”: si prefigge di “garantire il dominio sulle cose, ma non si cura di accedere al loro senso”.

**Conoscere**

Ricerca  
della  
verità

Produce cose  
certe  
cumulabili  
trasmissibili

Valore = Utilità  
porta a risultati  
evidenti

**Pensare**

Ricerca  
significato

Produce un  
interrogarsi  
aporetico

Valore = dare  
senso all’  
esistenza

Un pensiero **riflessivo**: si prefigge di “inverare l’esistenza”. E’ ispirato da un’etica della fragilità.



# Sulla cultura della formazione

Ricerca senso e significato

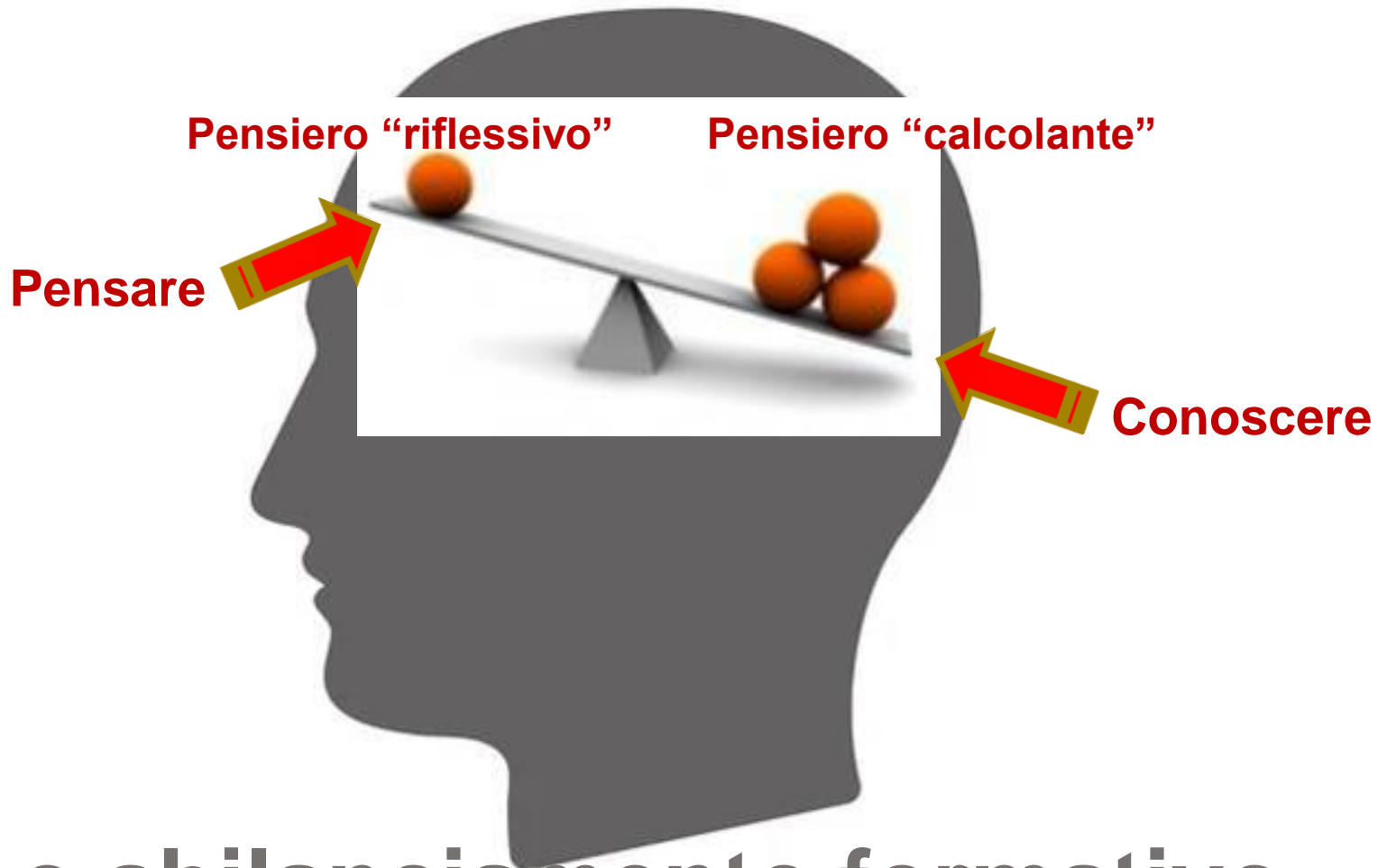

Lo sbilanciamento formativo

# Sulla cultura della formazione

## L'imbutto di Norimberga

Andragogia: emozione, desiderio, motivazione sono parti essenziali del processo d'apprendimento

*Donata Fabbri – Alberto Munari  
«Epistemologia Operativa»*



# Sulla cultura della formazione

Sulla necessità di superare una sindrome quantofrenica

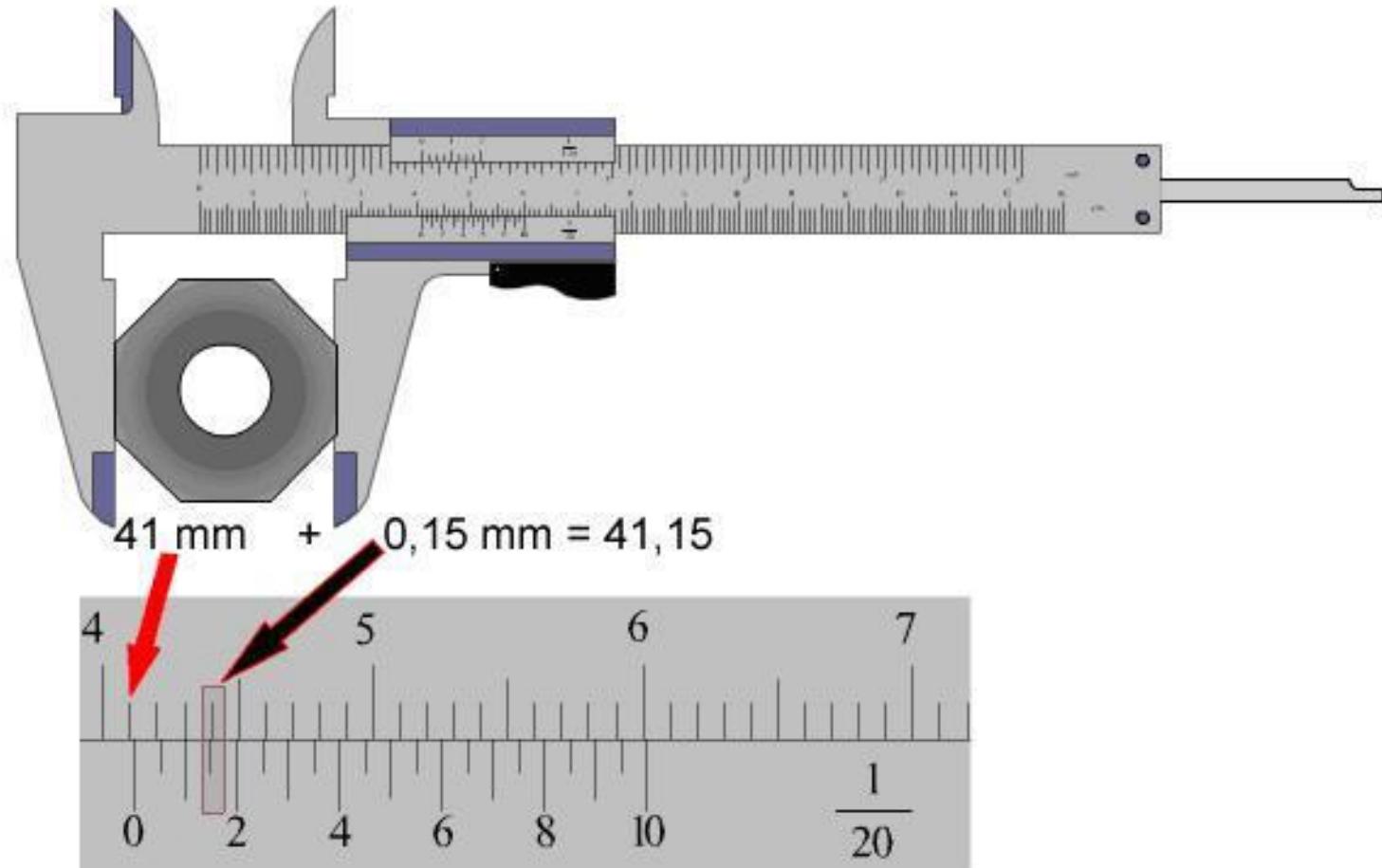

# Sulla cultura della formazione

*Pensiero calcolante Vs Pensiero riflessivo*

*Conoscere Vs pensare*

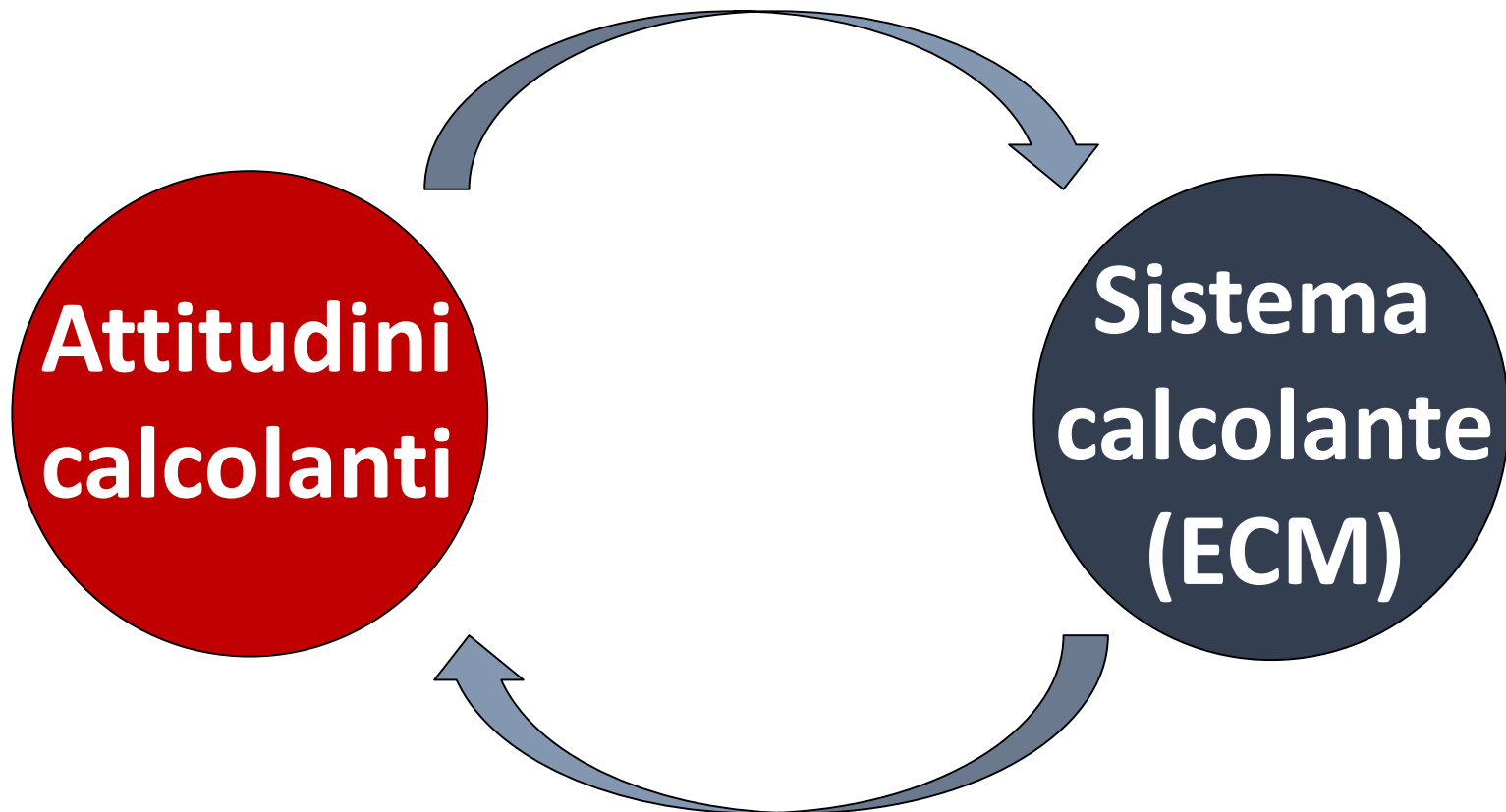



# **Sulla cultura della lettura e dello studio**

**In questo contesto culturale...**

**Qual è la cultura della lettura e dello studio (quanto, come, cosa e perché si legge e si studia)?**

**Come promuovere e valorizzare la lettura e lo studio individuale e cooperativo?**

# Sullo studio

## Un'iperbole?

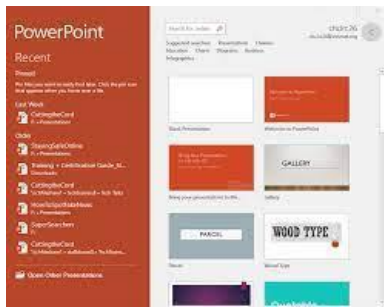

# **La lettura di testi diversi e lo studio di articoli scientifici...**

- a) Promuovono capacità di pensiero? Capacità riflessive? In che modo? In che misura?**
- b) Focalizzano l'attenzione sul caso singolo, valorizzano l'unicità?**
- c) Valorizzano l'errore e l'imprevisto come occasione di apprendimento?**

**Quanto bisogno  
abbiamo  
di educare la nostra  
capacità di pensare?**



# I sistemi complessi, per definizione, sono imprevedibili...

A fondamento della scienza c'è in realtà  
ciò che si è cercato di eliminare: il caos,  
il disordine, l'imprevedibilità...



La scienza attuale si apre al dialogo con il  
contingente, il provvisorio, il singolare.

## E le letture e lo studio dei professionisti sanitari?

# Il sentiero

La lettura e lo studio... come se ne parlava a scuola...



# Primo step: la consultazione di EMBASE (database di letteratura biomedica)

Si è partiti dal concetto di *Self-training* che ha portato al recupero di 161 documenti, processati abbinando alla parola chiave, i seguenti suggerimenti:

“health care personnel”, “health care practitioner”, “health care professional”, “health care worker”, “health personnel”, “health profession personnel”, “health worker”, “healthcare personnel”, “health practitioner”, “healthcare professional”, “healthcare provider”, “healthcare worker”, “home health aides”, “personnel health”, “public health officer”, “nurse”, “anesthetist nurse assistant”, “community health nurse”, “community health”, “nurses, community health”, “nurses public health”, “nursing assistance”, “public health nurse”, “public health nurses”, “physician”, “doctor”, “medical doctor”, “medical practitioner”, “physician associate”, “physicians”, “practitioner”, “private physician”.

# Sulla lettura...





# **Sulla lettura...**

**Leggere non è un'esperienza marginale...  
Soprattutto se parliamo di narrativa e  
poesia e di professionisti della cura**

**Leggere é un bisogno primario e davvero  
basilare da un punto di vista formativo:  
ha un forte impatto sulla nostra esistenza  
e, in riferimento ai professionisti della  
cura, sulle loro «competenze trasversali».**

# **Le life skills...**

**Le life skills sono quelle capacità o abilità che, secondo l'OMS, contribuiscono in maniera importante alla promozione del benessere e della salute dei singoli cittadini e dei loro gruppi relazionali di riferimento.**

# Le life skills...

- ***PRENDERE DECISIONI***
- ***RISOLVERE PROBLEMI***
- ***PENSIERO CREATIVO***
- ***PENSIERO CRITICO***
- ***COMUNICAZIONE EFFICACE***
- ***RELAZIONI INTERPERSONALI***
- ***AUTOCONSAPEVOLEZZA***
- ***EMPATIA***
- ***GESTIONE DELLE EMOZIONI***
- ***GESTIONE DELLO STRESS***

# **Leggere significa mettersi nei panni degli altri**

**“Mettersi nei panni degli altri” è una componente necessaria dell’etica.**



# **Leggere significa dare un nome al reale**

**Leggere significa entrare in un rapporto  
intimo con la parola, una buona lettura  
significa sostare sulla parola.**

# Qualche sentiero per il futuro... 1\3

## Alimentare ricerche in tema di lettura e studio praticati dagli operatori sanitari

Chi (quali profili professionali, quali caratteristiche socio-anagrafiche, ecc.) legge e studia;

Cosa leggono e studiano (sia letteratura scientifica che narrativa, poesia, i diversi generi, ecc.);

Quanto e quando leggono e studiano;

Come leggono e studiano (quali supporti e pratiche in uso, eguale efficacia, prevalenza di pratiche individuali e-o collettive cooperative, ecc.);

Con quali motivazioni e per quali finalità e obiettivi leggono e studiano.

# Qualche sentiero per il futuro... 2\3

## **Alimentare la lettura e lo studio di testi e articoli:**

**Scientifici e reperibili attraverso la BVSP e far sperimentare il 'vantaggio' dello studio personale e cooperativo (non bastano, per quanto di importanza essenziale, l'informazione e la formazione alla consultazione delle banche dati);**

**Su tematiche inerenti la relazione di cura (educazione alla cura), nonché centrati sulle discipline humanities e portatori di profondità etiche;**

**Che possano proporsi come 'cura della vita della mente', cioè capaci di educare la capacità di pensare (e di favorire la pratica di un agire riflessivo);**

**Narrativi e poetici: quali palestre di avvicinamento e sperimentazione dell'umano.**

# Qualche sentiero per il futuro... 3\3

**Alimentare una riflessione etica su formazione  
e lettura e studio di testi e articoli**

**A oltre 20 anni dall'avvio del Programma nazionale  
ECM, e quindi dell'obbligo della formazione  
continua, possiamo parlare di:**

- **impegno eticamente fondato per la propria  
formazione?**
- **E, più specificamente, di un impegno etico nello  
studio individuale e cooperativo?**





### WEB DOCUMENTARIO

<http://www.iluoghidellacura.it>  
<http://www.iluoghidellacura.it/storie/>



### WEB DOCUMENTARIO

<https://www.vocieimmaginidicura.it/momenti-delle-verita/>



### WEB DOCUMENTARIO

<https://www.vocieimmaginidicura.it/prematuri/prematuri-troppo-presto/>



### DOCUMENTARIO DI CREAZIONE

#### Segnali di fumo

<https://www.vocieimmaginidicura.it/segnali-di-fumo/>

### Siti e indirizzi Web

<https://www.vocieimmaginidicura.it/>  
<https://www.vocieimmaginidicura.it/filmato/#Start>  
<https://www.vocieimmaginidicura.it/progetti/>  
<https://www.vocieimmaginidicura.it/laboratorio-digital-storytelling-spazio-tempo-e-racconto/>  
<https://www.vocieimmaginidicura.it/prematuri/prematuri-troppo-presto/>  
<https://www.vocieimmaginidicura.it/libri/>

### mail e contatti:

[vincenzo.alastra@aslbi.piemonte.it](mailto:vincenzo.alastra@aslbi.piemonte.it)  
[vincenzo.alastra@unito.it](mailto:vincenzo.alastra@unito.it)

Vincenzo Alastra -S.S. Formazione e Sviluppo Risorse Umane A.S.L. BI  
Via dei Ponderanesi 2, 13875 Ponderano (Biella)  
015 15153220 - 3385957905

Pagina Facebook



Pensieri circolari



**SCOPRI DI PIU':**  
una rassegna dei libri che  
presentano le attività e la  
'filosofia' di Pensieri Circolari

<https://www.vocieimmaginidicura.it/libri/>

### News Letter Formazione ASL BI

Per ricevere la news letter inviare richiesta a:  
[cristina.doria@aslbi.piemonte.it](mailto:cristina.doria@aslbi.piemonte.it)



Pensieri circolari  
Narrazione, formazione e cura

<https://www.vocieimmaginidicura.it/>

[vocieimmaginidicura.it](https://www.vocieimmaginidicura.it/)

### Prof. Vincenzo Alastra

Responsabile Formazione e Sviluppo Risorse Umane – ASLBI

Professore a Contratto Università di Torino – Dipartimento Culture, Politica e Società

Professore a Contratto Accademia di Belle Arti SantaGiulia di Brescia

Attività didattica – Università di Trento



AZIENDA SANITARIA  
LOCALE DI BIELLA



Dipartimento  
Culture Politica Società  
Università di Torino

SANTAGIULIA  
HDEMIA  
DI BELLE ARTI



UNIVERSITÀ  
DI TRENTO

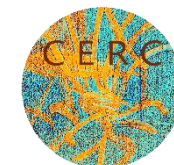

Caring Education Research Center  
Centro di Ricerca Interdipartimentale  
Università degli Studi di Verona

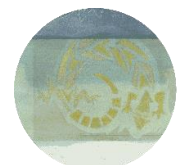

Pensieri circolari  
Narrazione, formazione e cura





**GRAZIE!**